



RENAULT
Passion for life

НОВИОТ
Renault MEGANE



Совршенство во секоја линија







Нов критериум за поимот елегандија

Препознатлив дизајн на новиот Renault Megane - елегантен и модерен. Совршени динамични предни линии со светлосен C-Shape потпис и нови LED Full Pure Vision за подобрување на ноќното возење.

Новата предна маска и хромирана решетка придонесува за совршена елегандија на новиот Megane - сега достапен и со нијанса соларно-бакарна боја.

Совршена и квалитетна внатрешност

Внатрешноста на новиот Megane претставува комбинација на квалитетен материјал и удобност во пријатен и модерен амбиент.

Кожни навлаки*, електрично подесување на возачкото седиште**, хромирани команди...

Свет полн возбуди со мултимедијалниот систем EASY LINK со 9,3" како и прилагодливиот систем MULTI - SENSE - 10,2" со навигација.

*Говедска кожа.

**Достапен во зависност од верзијата.





R.S.Line, спортски изглед

Гордо го претставуваме новиот MEGANE R.S. Line.

Спортската изведба на R.S Line го претставува и својот забавен карактер.

Спортската лајсна која е изведена согласно карактеристиките на Формула 1 вградена во браникот најавува комплетно уживање во возењето.

Алуминиумски фелни достапни во две големини: 17" Monthéry и 18" Magny-Cours. Два издувни вентили и динамичен дизајн на каросеријата со потпис на R.S. Line.

*Опционално

Спортска инспирација - R.S. Line

Внатрешноста на дизајнот на новиот Mégane R.S. Line претставува отелотворување на неговиот спортски дух. Специфични спортски карактеристики: кожен управувач* со логото RS - двоен дијамант како и алуминиумски фелни со спортски дизајн. Седиштата со дополнителна странична потпора со Alcantara® украсни шевови. Посветено е огромно внимание за да се добие финален квалитетен изглед со високи стандарди - уредена внатрешност со црна боја и црвени шевови.

*Говедска кожа.





Елегантна изведба на Grandtour

Новиот MEGANE Grandtour со елегантен облик, рафинирани детали и впечатлив изглед. Модерен дизајн кој е резултат на хармонични линии, уникатни фелни, потпис C-Shape карактеристичен за брендот Renault.

Дополнително за препознатливиот изглед придонесуваат и LED покажувачите на насока. Новиот MEGANE Grandtour ќе ве освои на прв поглед со своето едноставно управување, модуларност и сестраност независно дали го користите за приватни или службени цели.



Нови перспективи





E-TECH Plug-in Hybrid, дизајн без компромис

Со новиот MEGANE E-TECH Plug-in Hybrid* ќе уживате во нов начин на управување, флексибилен и без да мислите на потрошеното гориво, тој ќе одговори на сите ваши потреби во град и на отворено. Врвовите на фелните со сина боја и специфичните ознаки E-TECH го потенцираат неговиот рафиниран и модерен дизајн. Од своја страна, нумеричката прилагодлива табла од 10,2" покажува уникатна анимираност.

*E-TECH Plug-in Hybrid: достапен во верзиите Grandtour и подоцна на Sedan почнувајќи од верзијата Zen.



E-TECH Plug-in Hybrid, електрично возило

Новиот MEGANE E-TECH* Plug-in Hybrid е ослободен од било какви ограничувања на опсегот, а потрошувачката на гориво и испуштањето на CO₂ се намалени за 70% во однос на стандардните возила. Новиот MEGANE E-TECH Plug-in Hybrid се полни во движење преку регенеративно сопирање и преку намалување на брзината. Негова предност е што тој се полни кога е приклучен на станица за полнење, дома, на работа или во текот на патувањата**. Кабелот за полнење кој е секогаш достапен, се чува во посебен простор во багажникот. Со апликацијата MY Renault можете од далечина да управувате при полнење на возилото и да користите голем број поврзани услуги.

*E-TECH Plug-in Hybrid: достапен во верзијата Grandtour и подоцна во Sedan почнувајќи од верзијата Zen.

**Наполнете ја вашата батерија за само 3 часа во штекер 16A (Wall box или станица за полнење).

E-TECH Plug-in Hybrid, сестран по природа

Со новиот MEGANE E-TECH Plug-in Hybrid* го добивате најдоброто: моторот со внатрешно согорување за опсегот и тивкиот електричен мотор за оптимизацијата на вашата потрошувачка. Технологијата на новиот MEGANE Estate E-TECH Plug-in Hybrid кој доаѓа од F1 спојува два електрични мотори на еден бензински мотор од 1,6l. Овој нов концепт претставува спој на прилагодливост на хибридниот и уживање во возењето на електричен погон благодарение на новиот менувач без спојка. Со електричен начин на работа и опсег до 65 км** е идеален за секојдневни урбани патувања. Откријте нови доживувања при возењето: тивко, но енергично тргнување, полнење на струја при забавување и при сопирање и меко и неспоредливо возење со било кое друго. Нов начин на патување со технологијата MULTI - SENSE. Можете да бирате меѓу неколку режими на управување: електричен начин на работа Pure, режимот MySense или режимот Sport, кои комбинираат електрично и хибридно возење со поголема динамичност и поголеми доживувања при управување во режимот Sport.

*E-TECHPlug-inHybrid: достапно на верзијата Grandtour и подоцна на Sedan верзијата почнувајќи од верзијата Zen.

**Во тек е хомологација WLTP.

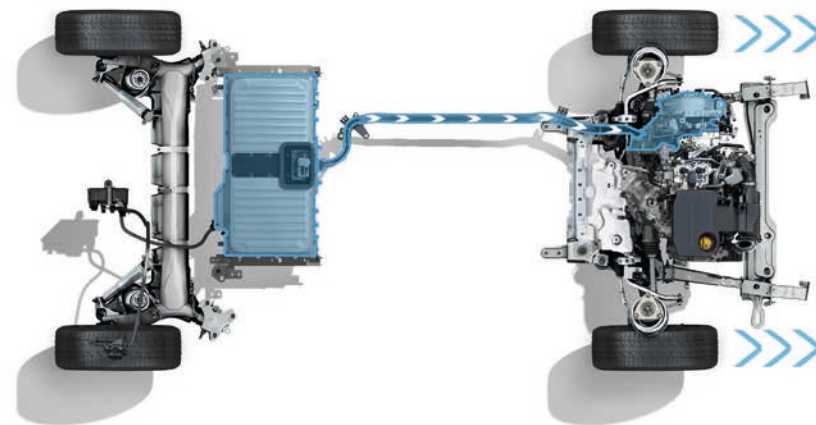

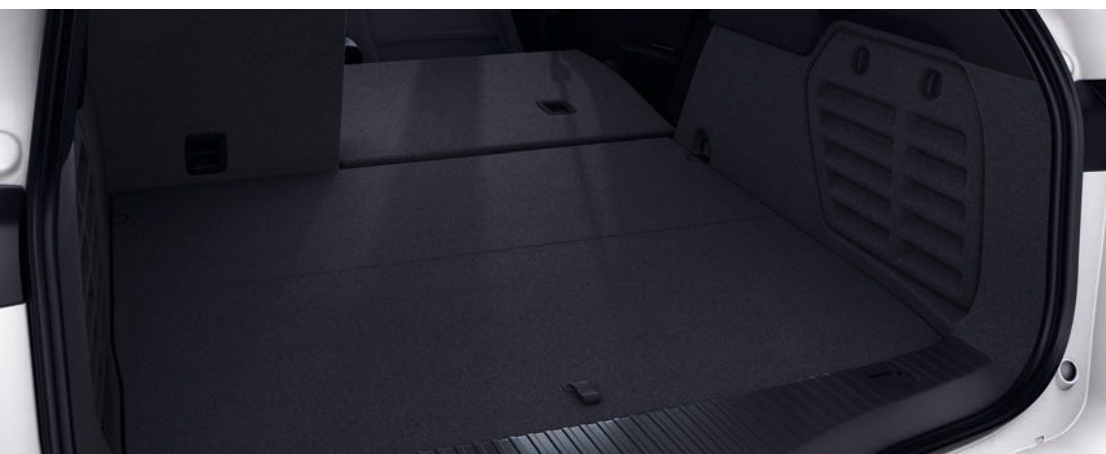

Прилагодливост и удобност

Новиот MEGANE Grandtour го прифаќа предизвикот и ви овозможува секојдневно удобно патување, без разлика дали сте сами или имате патници. Располагате со багажен простор од 563 литри за верзија со внатрешно согорување и од 447 литри за хибридна верзија. Благодарение на системот Easy Break кој дозволува преклопување на задните седишта, рамно дно каде и предното седиште се преклопува, вие уживате во голем багажен простор каде може да ги поставите и најобемните предмети: до 2,70 метри долги!

Прилагодете го доживувањето за време на возењето.

Системот Multi-Sense ви нуди доживување прилагодено на вашето расположение. На располагање ви се 8 можности за амбиентално осветлување и 4 начини на возење; Eco - за ниска потрошувачка и емисија на CO₂ Comfort за опуштено и прилагодливо возење; Sport за динамично возење и My Sense за прилагодување на параметрите по своето расположение.

Системот Easy Link и неговиот конектиран навигациски систем**ви овозможуваат да од вашиот смартфон ја селектирате вашата сакана дестинација и тој ќе ви ги понуди најдобрите сообраќајни решенија. Последниот дел од патот мора да пешачите? My Renault ви го дава најдоброто решение за последните неколку метри. Сте забравиле каде сте го паркирале своето возило? My Renault го пронаоѓа и ве води до него.

*Лесно достапен преку интерфејсот на новиот EASY LINK или преку дадената икона на екранот.

**Навигацијата се реплицира на 10" нумерички екран".



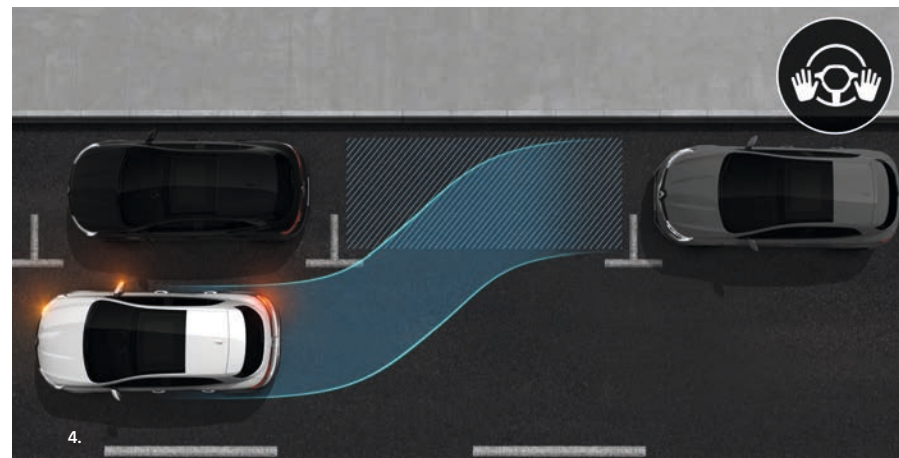
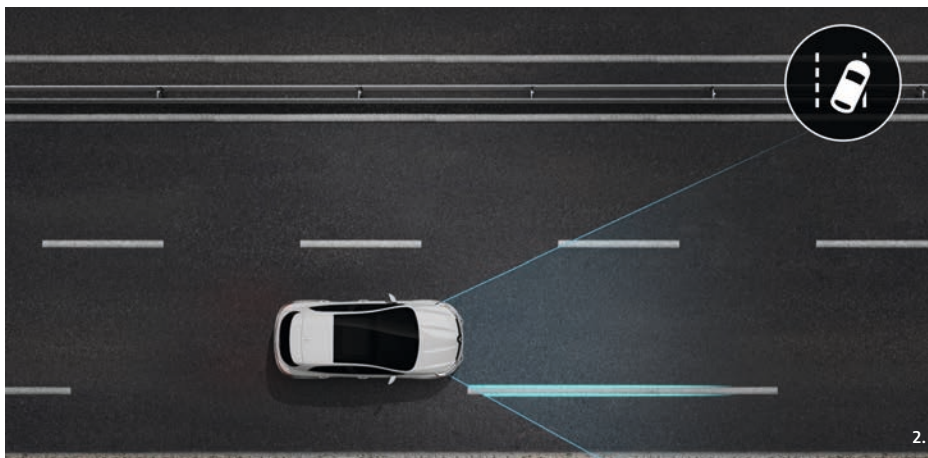
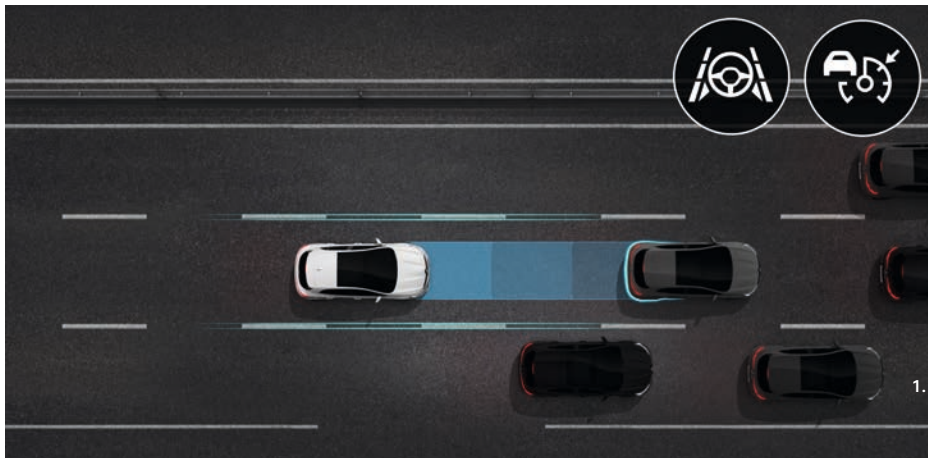

Зголемена безбедност и сигурност

Новиот MEGANE располага со иновативни возачки алатки кои ви обезбедуваат безбедност.

1. Систем за помош при возење и густ сообраќај. Полуавтономниот систем за возење овозможува вистинска помош при возење. Благодарение на регулаторот на брзина, активен од 0 до 160 км час, новиот MEGANE се враќа во сообраќајната лента, управува со својата брзина и одржува безбедно растојание со возилото кое е пред него до целосно сопирање доколку е потребно. Тој автоматски тргнува, во рок од 3 секунди без вие да направите било што.

2. Систем за препознавање на замор кај возачот. Оваа функција го анализира вашето однесување преку движењата на управувачот и ве предупредува кога таа детектира знаци на замор. Во тој случај, функцијата препорачува пауза преку порака на дигиталниот екран.

3. Автоматско итно сопирање во случај на препознавање на пешак. Верувајте му на новиот Megane. Итно сопирање? Пешак кој поминува улица? Новиот MEGANE ве предупредува и изведува итно сопирање доколку вие не реагирате.

4. Easy Park Assist. Благодарение на сензорите поставени напред, назад и странично на новиот MEGANE, овој систем го анализира достапниот простор да се паркирате и тој го изведува паркирањето. Тој исто така може да ви помогне да излезете од местото каде сте паркирани, доволно е само тоа да го побарате од вашето возило.

CARLAB Бои



Бела Glacier (OV)



Бела Pearl (TE)



Сина Cosmos* (TE)



Бакарна Solar* (TE)



Црвена Flamme (TE)



Сива Highland (TE)



Сива Baltique (TE)



Сива Titanium (TE)



Црна Starry (TE)

OV : Нетранспарентна боја. TE : Металик боја. * Бакарна Solar и Сина Cosmos не се достапни за новиот MEGANE R.S. Line.

** Специфични бои на Renault Sport. Сликите се симболични.

Креативна работилница



Zen

Сигурност и помош при возење

- Систем за помош при итно сопирање - ABS
- Систем против блокирање на тркалата - AFU
- Предни сигурносни појаси за прилагодување на висината
- Предни воздушни перничииња за возачот и совозачот
- Странични покажувачи на смерот на надворешните ретровизори
- Странични воздушни перничииња
- Систем за контрола на стабилноста на возилото - ESP
- Сет за поправка на гуми
- Сигнал за незакопчан сигурносен ремен
- Триточковен среден појас
- ISOFIX систем за безбедност на деца
- Можност за деактивирање на воздушното перничие за совозачот
- Заштита на подвозниот дел од вода

Возење

- Регулатор и ограничувач на брзината
- Рачен клима уред
- Управувач со пена во составот
- Филтер за тврди честички
- 4-инчен дисплеј за информации во боја помеѓу инструментите
- Индикатор за менување брзини (само за рачен менувач)

Удобност

- Заден прозорец со функција за греење
- Далечинско централно заклучување
- Електрични ретровизори со функција за греење
- Потпирачи за глава на сите седишта
- Предните седишта се прилагодуваат по висина и должина, седиштето со прилагодување на висината
- 1 / 3-2 / 3 потпирач за грб на задното седиште (без централен потпирач за раце)
- Копче за преклопување
- Рачно затемнување на ретровизорот

Електрични предни прозорци

- Задни стакла со можност за рачно движење
- 12V приклучок (на предниот дел на централната конзола)
- Централна конзола со 2 држачи за чаши, 12V приклучок и USB приклучок, држач за чаши на задната страна
- Заштита од сонце- за возач и совозач со огледало, без светло

Мултимедија

- Радио, Bluetooth, USB, AUX + DAB

Дизајн

- Затемнето стакло
- 16" челични фелни со украсни навлаки тркала Флорида
- LED Pure Vision светла
- LED дневни светла во C облик
- Навлака во темно сива боја

Опционална опрема

- Систем за помош при задно паркирање
- Предни светла за магла

Креативна работилница



Intens (Zen+)

Воzeње

- Автоматско 2-зонско климатизирање со сензор за штетни гасови
- Сензор за дожд и автоматски прекинувач за светло
- 7" екран во боја
- Систем за помош при паркирање назад

Удобност

- Предните седишта се прилагодуваат напред и назад во делот на грбот, прилагодливи се и според висината
- Електрични предни и задни ретровизори
- 12V приклучок (на задниот дел од централната конзола)
- Централна конзола со потпирач за раце

Мултимедија

- Мултимедијален систем со екран на допир 18cm (7") со MP3, Bluetooth, AUX, USB, WIFI, DAB и поврзаност со апликациите Android Auto™ и Apple CarPlay

Дизајн

- Украсни поклопци Flaxwheel 16"

Карактеристики на хибридниот приклучок E-TECH

- Ознаки на E-TECH
- EV копче на централната конзола
- Систем за помош при итно паркирање

- MUTI-SENSE (избор на 3 режими на возење: Pure, MySense и Sport)
- Мултимедијален систем со 18 cm (7") екран на допир и навигација со MP3, Bluetooth, AUX, USB, WIFI, DAB и функција за поврзување со Android Auto™ и Apple CarPlay
- 10" екран во боја

Опционална опрема

- Алуминиумски фелни 16» Celsius Silver
- Дополнителни затемнети задни стакла
- Предни светла за магла
- Електрични надворешни ретровизори
- Поздравно сценарио
- Renault hands free картичка

** Само во верзијата MEGANE Grandtour
Android Auto бренд на Google Inc.
Apple CarPlay™ бренд на Apple Inc.

Амбиенти



Edition One (Intens+)

Безбедност и помош при возење:

- Систем за итно сопирање
- LDW систем - систем за предупредување за премин на сообраќајна лента
- Препознавање на замор кај возачот
- Систем за препознавање на сообраќајни знаци

Возење

- Поздравно сценарио
- Автоматско вклучување / исклучување на долгите светла
- Multi-Sense® систем
- Систем за паркирање напред и назад

Удобност

- Renault hands free картичка
- Автоматско затемнување на ретровизорот
- Заштита од сонце- за возач и совозач со огледало, без светло
- Предни светла за магла

Дизајн

- Дополнителни затемнети задни стакла
- Алуминиумски тркала 16" Сиви Impuls
- Управувач обложен со црна Nappa* кожа

Мултимедија

- Интернет конекција 4G + Навигација

Опционална опрема

- Алуминиумски фелни 17" Allium

* Кожа од животинско потекло



R.S. Line (Edition One+)

Удобност

- Предни седишта со интегриран потпирач за глава, прилагодливо по висина, се прилагодува во задниот дел само кај возачкото седиште
- Потпирач за раце на задната клупа (+2 држачи за чаши)

Дизајн

- Внатрешност на R.S линијата
- Надворешен изглед на R.S. линијата
- R.S Линија
- Алуминиумски фелни 17" Monthlery
- Управувач R.S Alcantara
- Темно сива навлака RS Line

* Кожа од животинско потекло

CARLAB Тапаџир

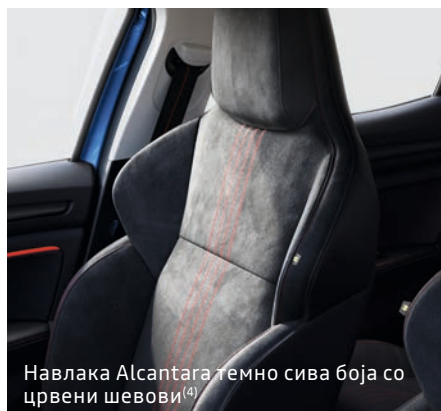
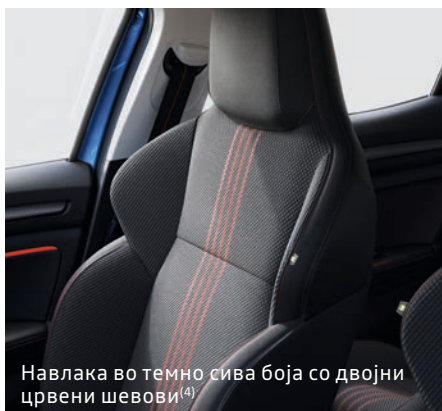
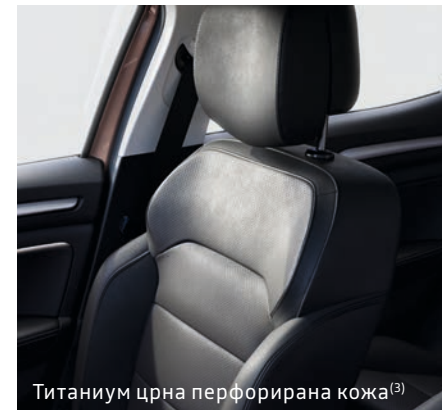
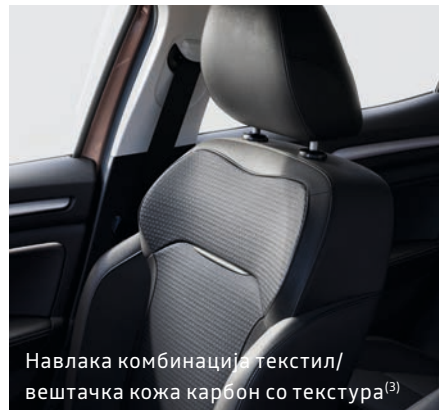
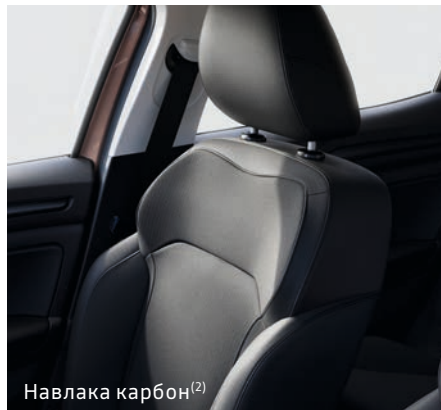

** Говедска кожа

Фелни



Florida 16^{''(1)}



Elliptik 16^{''(2)}



Celsius 16^{''(2)}



Impulse 16^{''(3)}



Bayadère 17^{''(3)}



Hightek 18^{''(3)}



Montlhéry 17^{''(4)}



Magny-Cours 18^{''(4)}

(1) Достапни во Life верзија.

(2) Достапни во Zen верзија.

(3) Достапни во Intens верзија.

(4) Достапни во R.S. Line верзија.

CARLAB Димензии

Berline

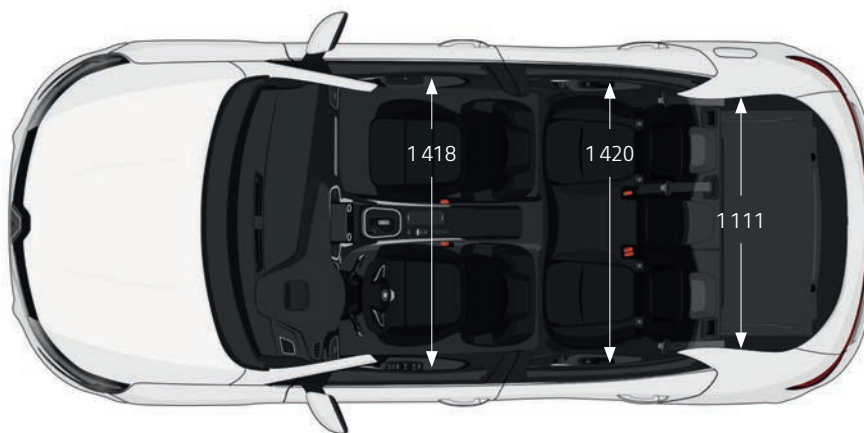
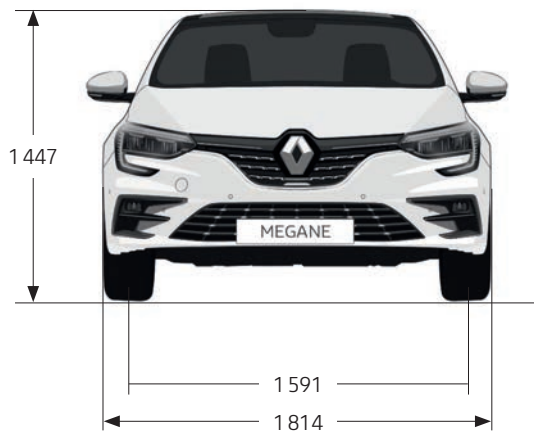
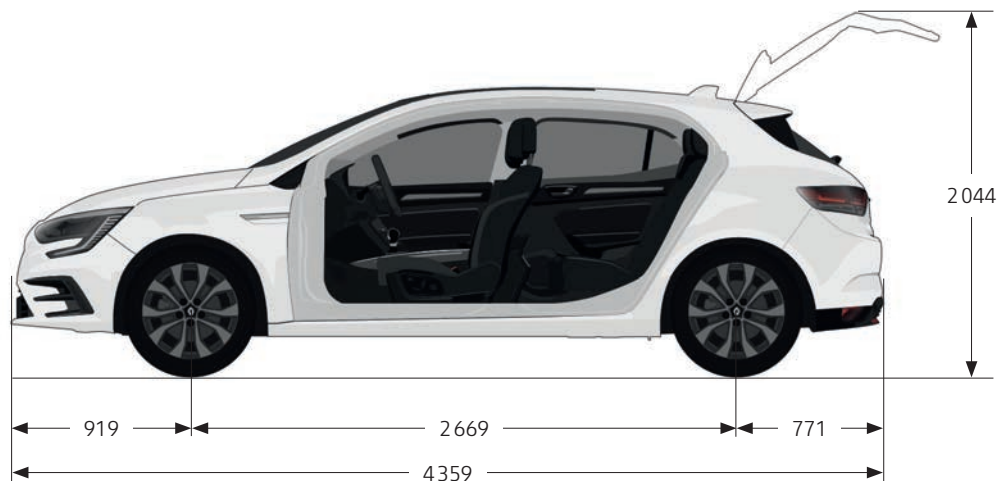
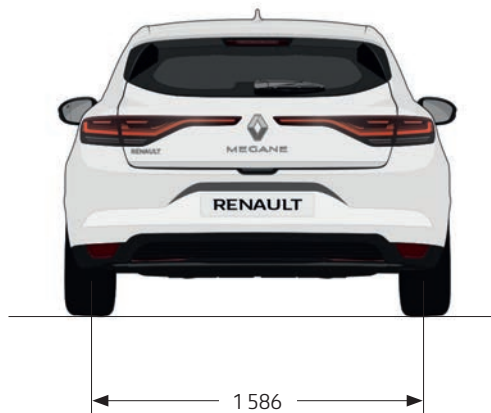

Багажен простор	Бензин	Дизел
Багажен простор	473	394
Максимален багажен простор со преклопена клупа	1367	1288

Grandtour

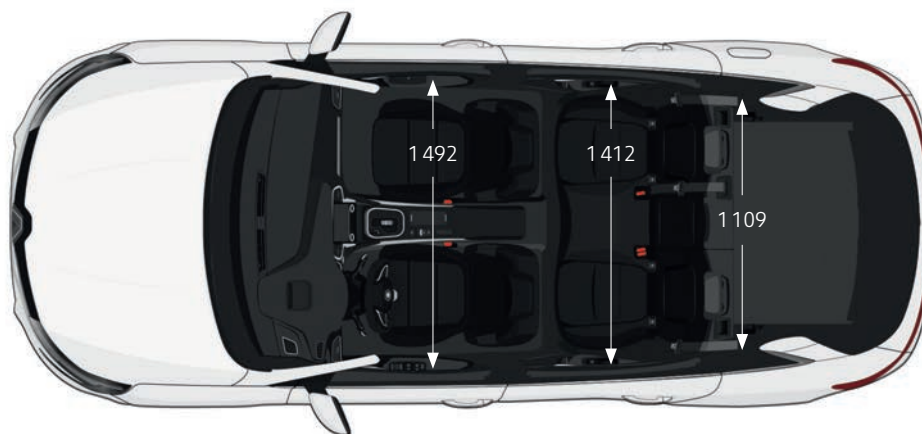
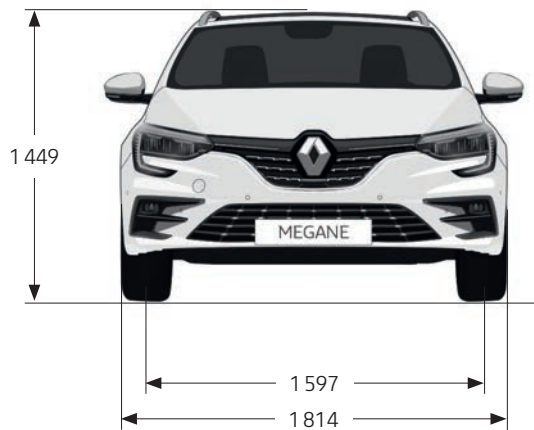
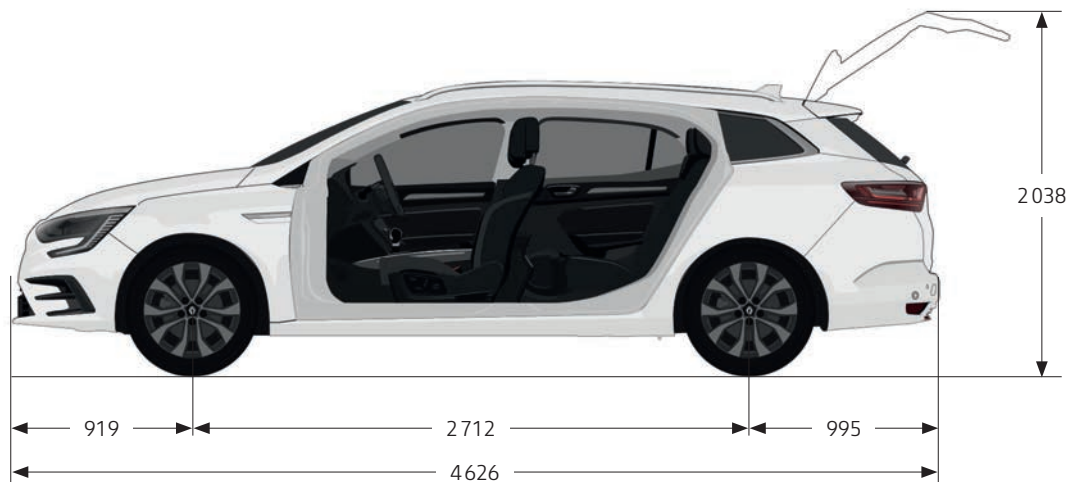

Багажен простор	Бензин	Дизел	Е-TECH
Багажен простор	563	504	447
Максимален багажен простор со преклопена клупа	1543	1484	1408

CARLAB **Дополнителна опрема**



1. Кровни држачи и кровен багаж. Со поставување на кровни држачи QuickFix ќе ослободите дополнителен простор во вашиот нов MEGANE. Нивното поставување е многу едноставно и на нив може да се постави држач за скии, држач на велосипед или кровен багаж.



2. Склоплив држач за велосипед. Понесете ги велосипедите со себе на викенд или закачете ја приколката на склопливата кука за влечење. Во преостанатото време задржете го дизајнот на новиот MEGANE бидејќи куката е склоплива, можете да ја склопите позади браникот и ќе биде целосно невидлива.



3. Easyflex прилагодлива заштита. Таа го спречува лизгањето и е непропуслива, што го прави неопходно како и заштита на возилото, сега можете да превезувате големи, па дури и валкани предмети. Едноставно се склопува и распространува и се прилагодува на положбата на задните седишта.



4. Индукциски полнач. Вградениот индукциски полнач за паметни телефони ви помага да останете поврзани, без оглед на должината на патувањето.

5. Заштитна фолија. Просирната заштитна фолија ќе ги спречи непријатностите до кои може да дојде во секојдневното возење. На овој начин нема веќе да морате да се грижите за помали удари, гребаници и оштетувања кои се предизвикани со често триење.





За нови доживувања со новиот Renault Megane посетете ја веб страната www.renault.mk

Презедовме сè што е во наша моќ за точност на содржината на оваа брошура при нејзиното печатење, која што би ги содржела и последните измени. Изработена е врз основа на пред-сериските возила или прототипови. Во рамките на политиката на постојано усовршување на производите, Renault го задржува правото на промена на прикажаната спецификација, возило и дополнителна опрема. Овластените дилери на Renault за овие промени се известуваат во најкраток можен рок. Моделите можат да се разликуваат во зависност од одредени пазари, опремата (сериска, со доплата или дополнителна), па можат да не бидат секаде достапни. За најнови информации обратете се до најблискиот импортер. Поради технички ограничувања при печатењето, можно е боите во оваа брошура благо да отстапуваат од реалните бои на каросеријата или материјалите на внатрешните облоги. Сите права се задржани. Забрането е умножување на оваа брошура во која било форма или на кој било начин, во целост или делумно, без претходна согласност од компанијата Renault. Аутомотив Груп, ул.Скупи 14, 1000 Скопје | www.renault.mk | Јануари, 2021 година
Автори на фотографии: J. Ludes, Bandits, Additive, D. Hill, Wanda, A. Bernier, © Renault Design © Renault Marketing 3D-Commerce
Renault s.a.s. Société par actions simplifiée au capital de 533 941 113,00 € / 13-15 quai Le Gallo – 92100 Boulogne-Billancourt Cedex – R.C.S. Nanterre B 780 129 987 / tél.: 0806 00 20 20.



MEGANE

RENAULT

