

НОВИОТ  
**RENAULT AUSTRAL**  
**E-TECH FULL HYBRID**  
200 KS



Достапен и со верзија  
- благ хибрид



# НОВА хибридна визија за SUV

Новиот целосен хибрид Renault Austral E-Tech ги менува правилата на играта: до 80% од градското возење на електричен погон<sup>(1)</sup>, верзијата esprit Alpine, напредниот систем за управување со 4Control<sup>(2)</sup>, openR дисплеј со површина од 774 cm<sup>2(2)</sup>, head-up екран со површина од 210 cm<sup>2(2)</sup> и вградени услуги на Google<sup>(2)</sup>.



## Искусете ја магијата на иновативниот и импресивен Renault Austral E-tech целосен хибрид

мотор E-Tech  
целосна хибридна  
моќност 200 KS<sup>(2)</sup>

27 напредни  
системи за помош  
при возење<sup>(2)</sup>

openR екран и  
head-up екран со  
вкупна површина  
од 984 cm<sup>2(2)</sup>

технологија за  
управување со  
четири тркала  
4Control<sup>(2)</sup>

волумен на  
багажен  
простор 575  
dm<sup>3(2)(3)</sup>

ексклузивна  
верзија на esprit  
Alpine, за прв пат во  
понудата на Renault

(1) во зависност од нивото на полнење на батеријата и стилот на возење / внатрешен извор на Renault / 2022 година.

(2) во зависност од верзијата или типот на моторот

(3) според VDA стандардот

# **содржина**

**01. дизајн**

**02. уживање во возењето**

**03. возачко искуство**

**04. мултимедијален систем**

**05. внатрешност**

**06. напредни системи за помош  
додека возите**

**07. опции за персонализација  
на возилото**

## АТЛЕТСКИ ИЗГЛЕД

Широк преден дел и "мускулести" контури на хаубата, Austral јасно говори за својот изглед, се работи за возило со моќни пропорции. Сјајниот црн покрив\* ја нагласува префинетоста на неговите контури, додека страничната заштита и лајсни во контрастна боја\* ја прават неговата силуета уште поспецијална.



Како резултат на историската соработка помеѓу дизајнерските тимови на Renault и Alpine, верзијата esprit Alpine гордо го прикажува својот динамичен карактер: 20 инчни алуминиумски фелни "Daytona" црни со дијамантска обработка, ексклузивна полусјајна шилеста сива боја, полусјајно сив преден спојлер, црн кров, полу-сјајни црни кровни држачи и специјални лого знаци.



Daytona 20 инчи, црни фелни, дијамантски исечени со "пепел" сива завршница



бренд ознака esprit Alpine

Допирот на брендот Alpine се чувствува и во патничкиот простор: тапацирот направен од мешавина од Alcantara® и ткаенина украсена со сини детали, ексклузивни мотиви се извезени на потпирачите за глава, а алуминиумските педали го зголемуваат спортскиот впечаток на кабината. Управувачот е обложен со парра кожа / Alcantara® е украсен со црвени, бели и сини детали.

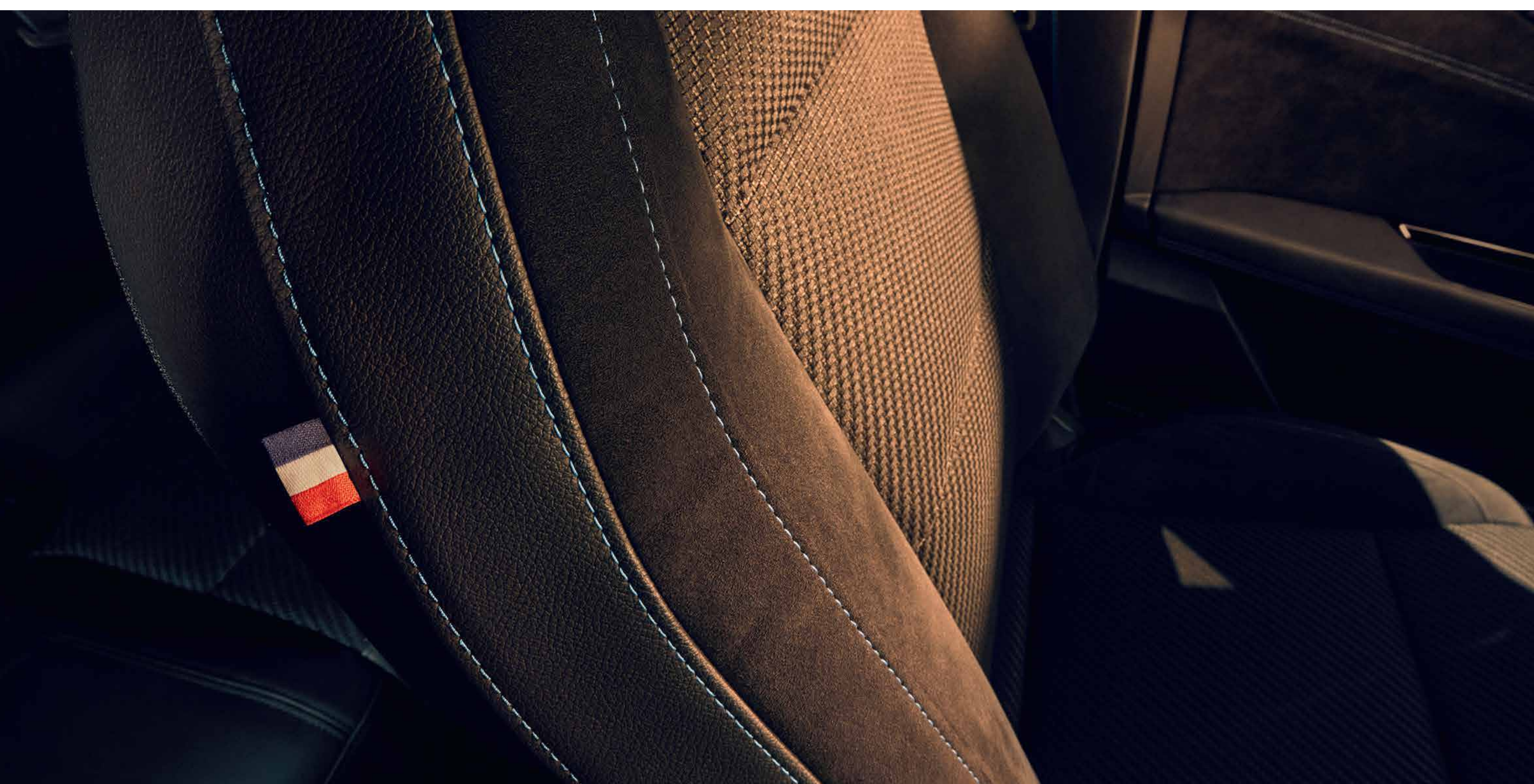

\*во зависност од верзијата

## 02. впечаток од возењето

# надоброто од хибридната технологија

E-Tech  
**целосен хибрид**

до  
**80%**  
електрично  
градско возење <sup>(1)</sup>

до  
**130 km/h**  
електрично напојување <sup>(1)</sup>

E-Tech  
**200 KS**

**4,6 l/100 km**  
потрошувачка на гориво <sup>(2)</sup>

**104 g/km**  
Емисии на CO<sub>2</sub> <sup>(2)</sup>



**Откријте два мотори од 100% хибридната палета: E-Tech (целосен хибрид), еден од најефикасните мотори во својата класа "mild hybrid" (благ хибрид).**

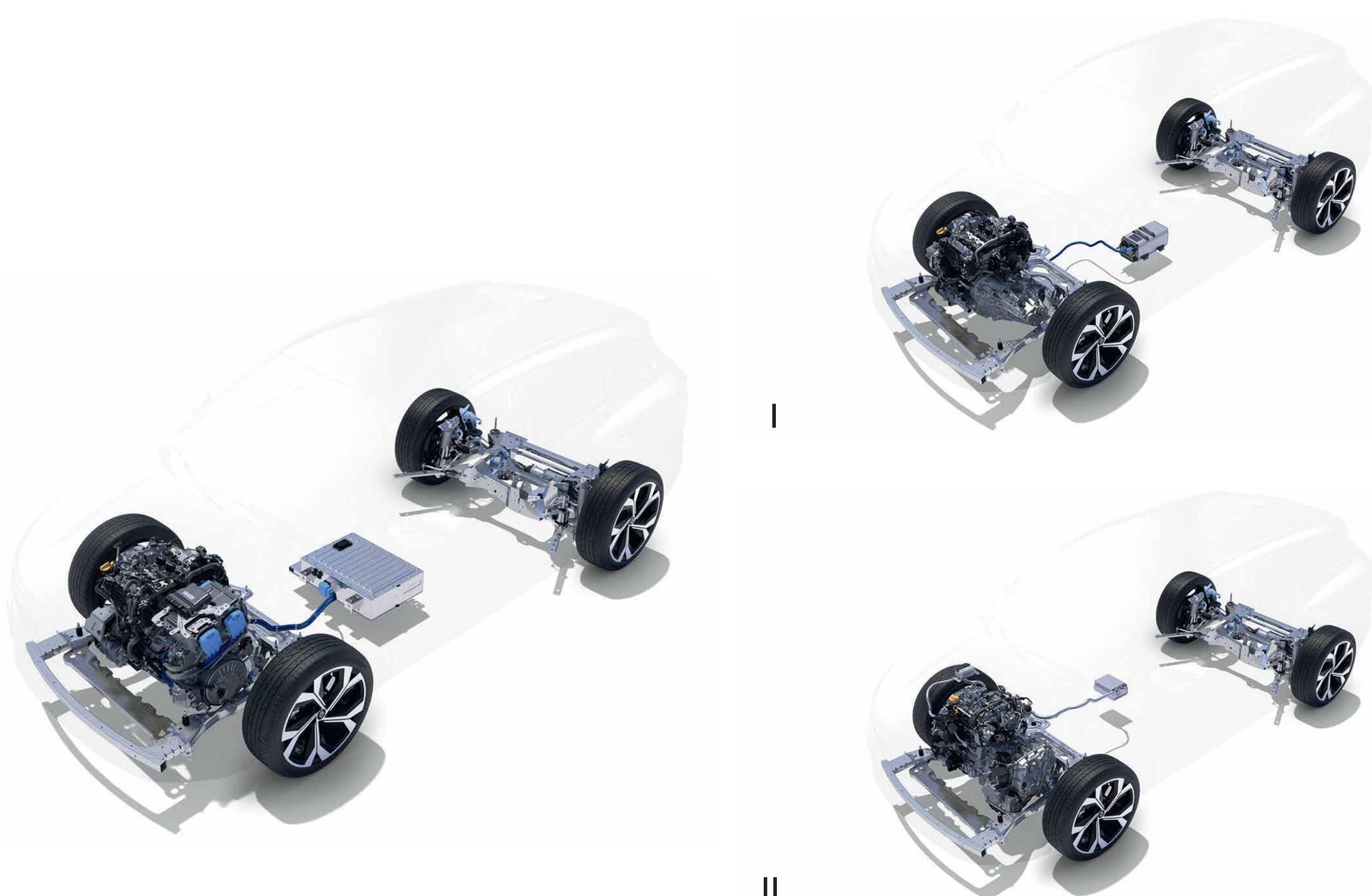

### заштеда на гориво до 40% (3) со целосниот хибриден мотор E-Tech (I.)

80% од времето во градот возите на електричен погон(1) Батеријата на возилото се полни при забавување и сопирање, што значи дека не мора да застанете на станица за полнење.

### благ хибрид (II.)

Електричниот мотор ја поддржува работата на термичкиот мотор за време на фазите на забрзување, за уште поголема динамика и помала потрошувачка на гориво.

	<b>E-Tech full hybrid 160 &amp; 200</b>	<b>mild hybrid advanced 130</b>
<b>технологија</b>	Батерија од 400 V + 2 електромотори + 1 термомотор	Батерија од 12 V + 1 термомотор
<b>намалена потрошувачка на гориво <sup>(2)(3)</sup></b>	до 40%	до 8%
<b>потрошувачка на гориво <sup>(3)</sup></b>	од 4,6 l / 100 km	од 6,1 l / 100 km
<b>Емисии на CO<sub>2</sub> <sup>(3)</sup></b>	од 104 g/km	од 138 g/km и од 140 g/km (верзија со автоматски менувач)
<b>собирање енергија забавување и сопирање</b>	да	да
<b>управување со моќноста на собирање на енергијата за забавување и сопирање</b>	да	не
<b>електричниот мотор ја поддржува работата на термичкиот мотор</b>	да	да
<b>градско возење на електричен погон <sup>(3)</sup></b>	до 80% од градското возење <sup>(1)</sup>	не

(1) во зависност од нивото на полнење на батеријата и стилот на возење / внатрешен извор на Renault / 2022 година.

(2) хомологирани вредности за индивидуална верзија / во согласност со процедурата за тестирање WLTP / извор: UTAC / јули 2022 година.

(3) за целосната хибридна верзија E-Tech во споредба со благиот хибрид со автоматски менувач, според вредностите за урбаниот циклус на возење WLTP / извори: UTAC & IDIADA / септември 2022 година.

# напредна верзија на 4Control\*

Новиот систем за управување со четири тркала 4Control advanced\* гарантира попрецизно управување и побезбедно возење.



Круг на вртење од само 10,1 m тоа е споредливо со она на градските автомобили!

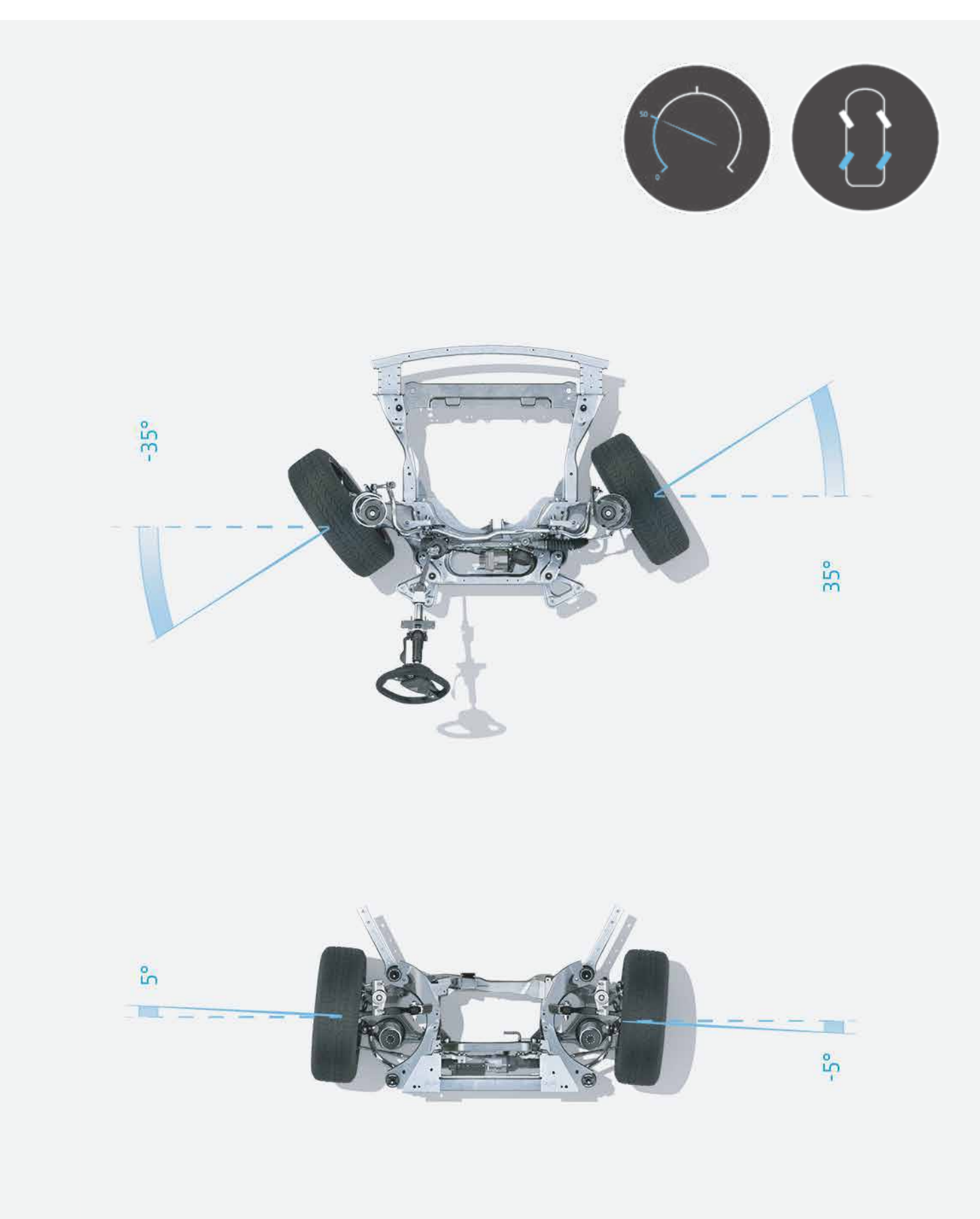

при брзина до 50 km/h, задните тркала се вртат во спротивна насока од предните тркала, што го намалува кругот на вртење

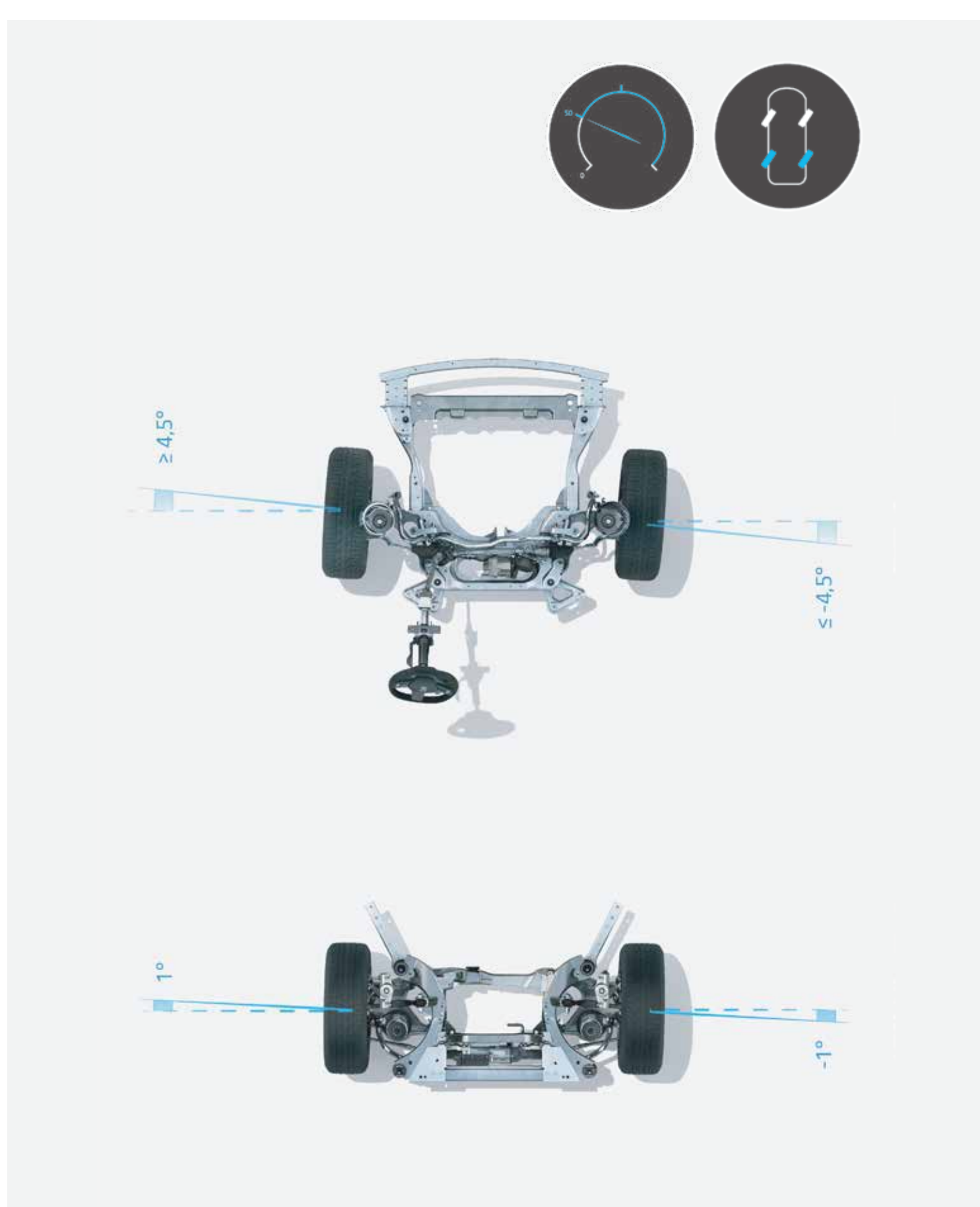

при брзини над 50 km/h, задните тркала се вртат во иста насока како и предните, што го подобрува држењето и ја зголемува безбедноста

\*во зависност од верзијата

## ТЕХНОЛОГИИ ВО ВОЗИЛОТО

**За возењето да биде уште полесно, сите контроли се наоѓаат на дофат на возачот, а најважните информации се прикажуваат директно во неговото видно поле.**



**Повеќе не треба да го тргате погледот од патот: новиот head-up дисплеј\* со површина од 210cm<sup>2</sup> ги прикажува сите најважни информации на ветробранското стакло.**

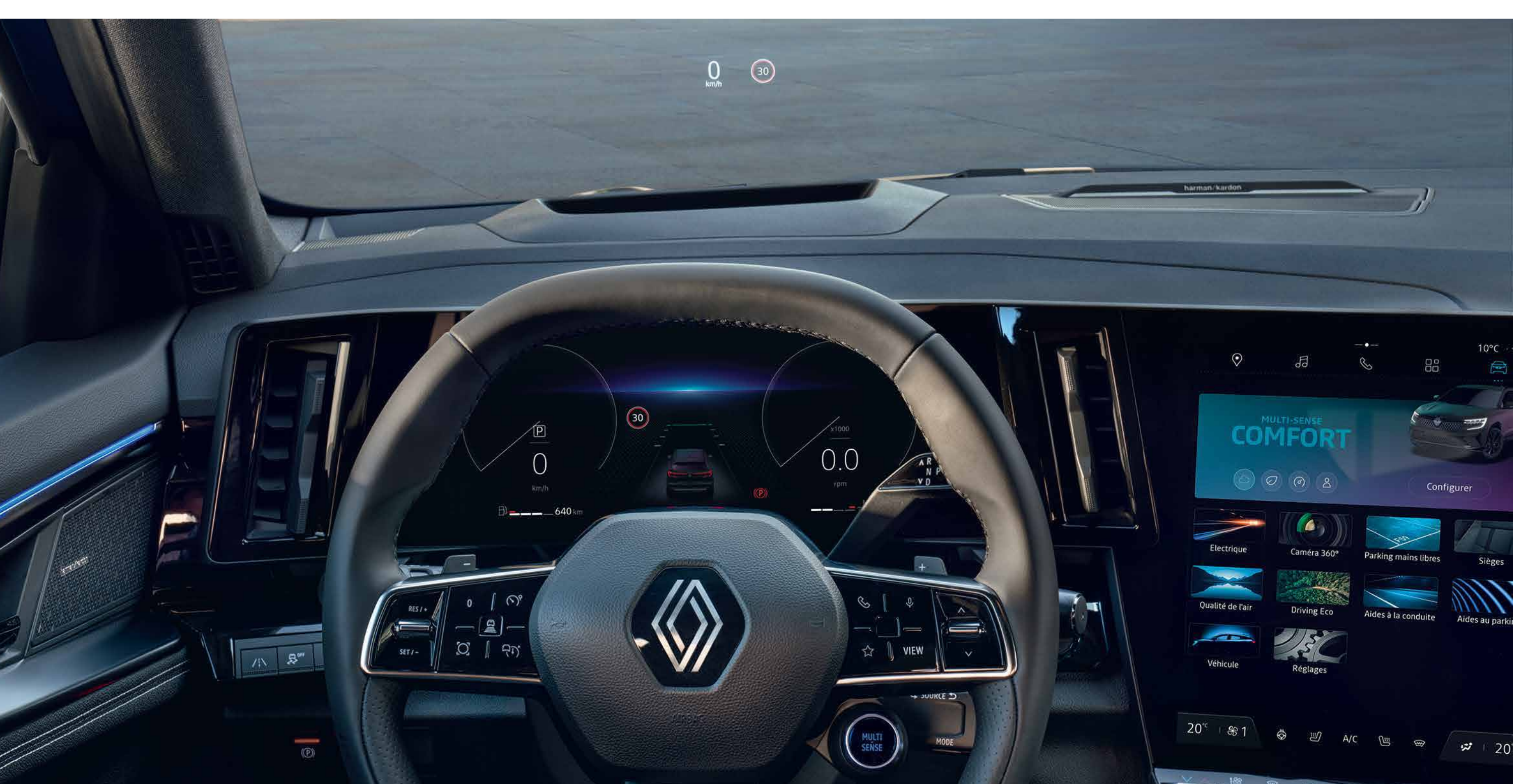

на head-up дисплејот, можете да ја проверите брзината на возење, да најдете информации за системите за помош при возење и да ги следите упатствата за навигација

**Одговор и звук на моторот, отпорност на управувачот, амбиентално осветлување и поставки за дисплејот на возачот. Изберете еден од 4\* на работа на системот на multi-sense и уживајте во уникатно возачко искуство.**



спортски режим:  
нагласено уживање во возењето

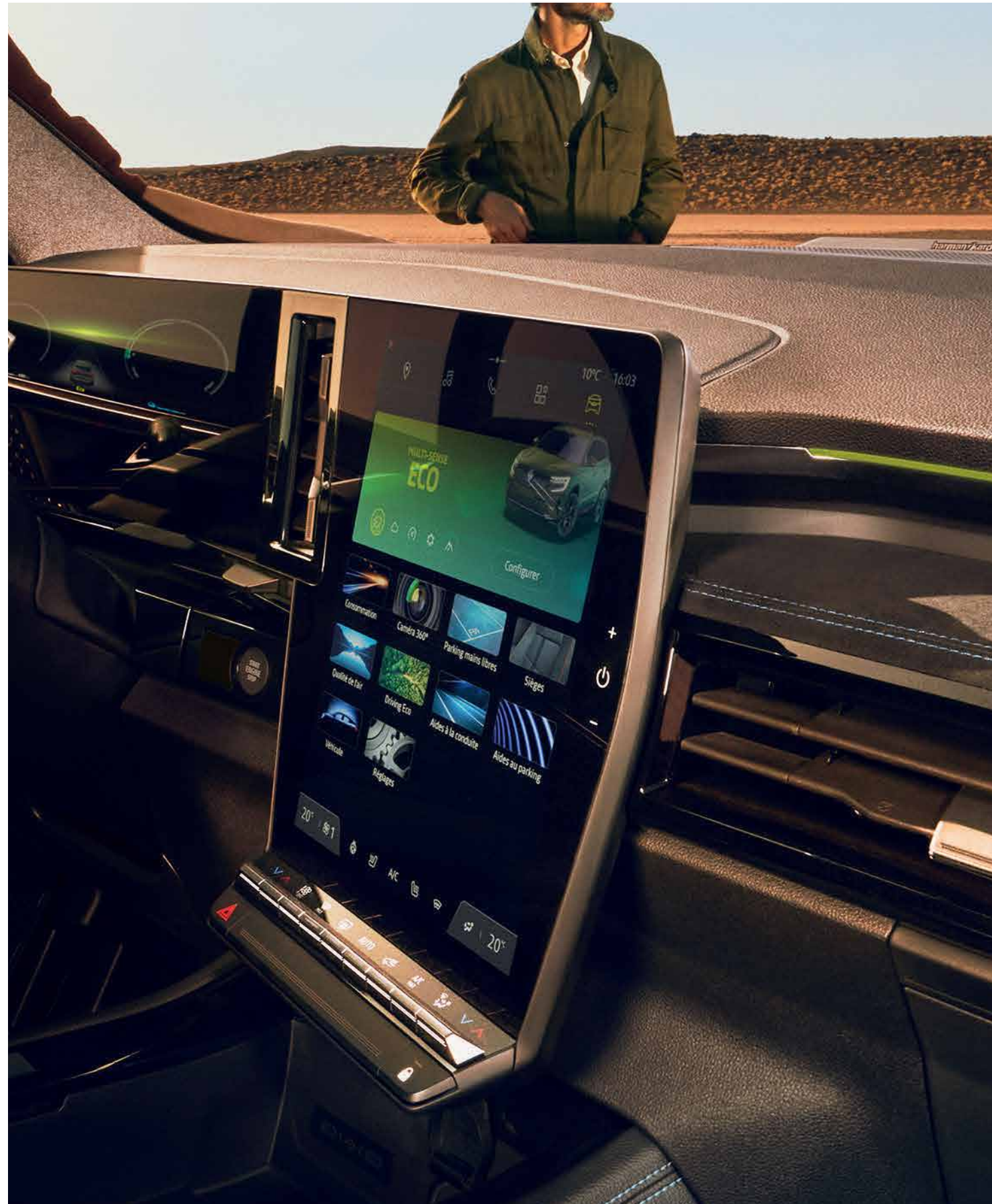

еко режим:  
намалена потрошувачка на гориво

\*во зависност од верзијата или моторот

## за верна репродукција за звукот се грижи Harman Kardon\*

Уживајте во импресивниот звук на ексклузивниот нов аудио систем Harman Kardon\* со дури 12 звучници (вкупна моќност 485 W) стратешки инсталирани на различни места во патничкиот простор.



Два високотонци на страните на контролната табла, два звучници со среден опсег во предните и задните облоги на вратите, два сараунд звучници, еден централен звучник напред, два високотонци и еден вуфер во багажниот простор.

\*во зависност од верзијата



## 04. мултимедијален систем

# оренR линк мултимедијален систем со вградени услуги на Google

Мултимедијален систем ОренR линк со интуитивен површински приказ 774 cm<sup>2</sup>(1) ги спојува најдобро поврзаните услуги на My Renault и Google на едно место<sup>(1)(2)</sup>.



Во онлајн продавницата на Google Play <sup>(1)</sup> ве очекуваат бројни апликации!



вчитајте ги вашите омилен апликации достапни во вашата земја

**„Hey Google“ – испланирајте го вашето патување, сменете го режимот на работа и прилагодете ја температурата со помош на вашиот глас. Гласовниот асистент<sup>(2)</sup> е тука за вас!**



**Затворени патишта, двонасочна улица која неодамна стана еднонасочна, привремено регулирање на сообраќајот... Системот за навигација на Google Maps<sup>(2)</sup> ви обезбедува прецизни насоки дури и во случај на дефект на мрежниот сигнал.**



(1) во зависност од верзијата и земјата

(2) поврзаните услуги My Renault, Google Maps и Google Assistant се бесплатни првите 5 години од датумот на испорака на возилото.

## удобен и флексибилен распоред

Благодарение на најдарежливиот простор за поставување на телото, задното седиште е неверојатно удобно! Со поместување на лизгачката задна клупа за 16 cm<sup>(1)</sup>, можете да го зголемите обемот на багажниот простор.



Уживајте во волумен на багажниот простор до 575 dm<sup>3(2)</sup> или дури 1525 dm<sup>3(2)</sup> со склопени задни седишта.

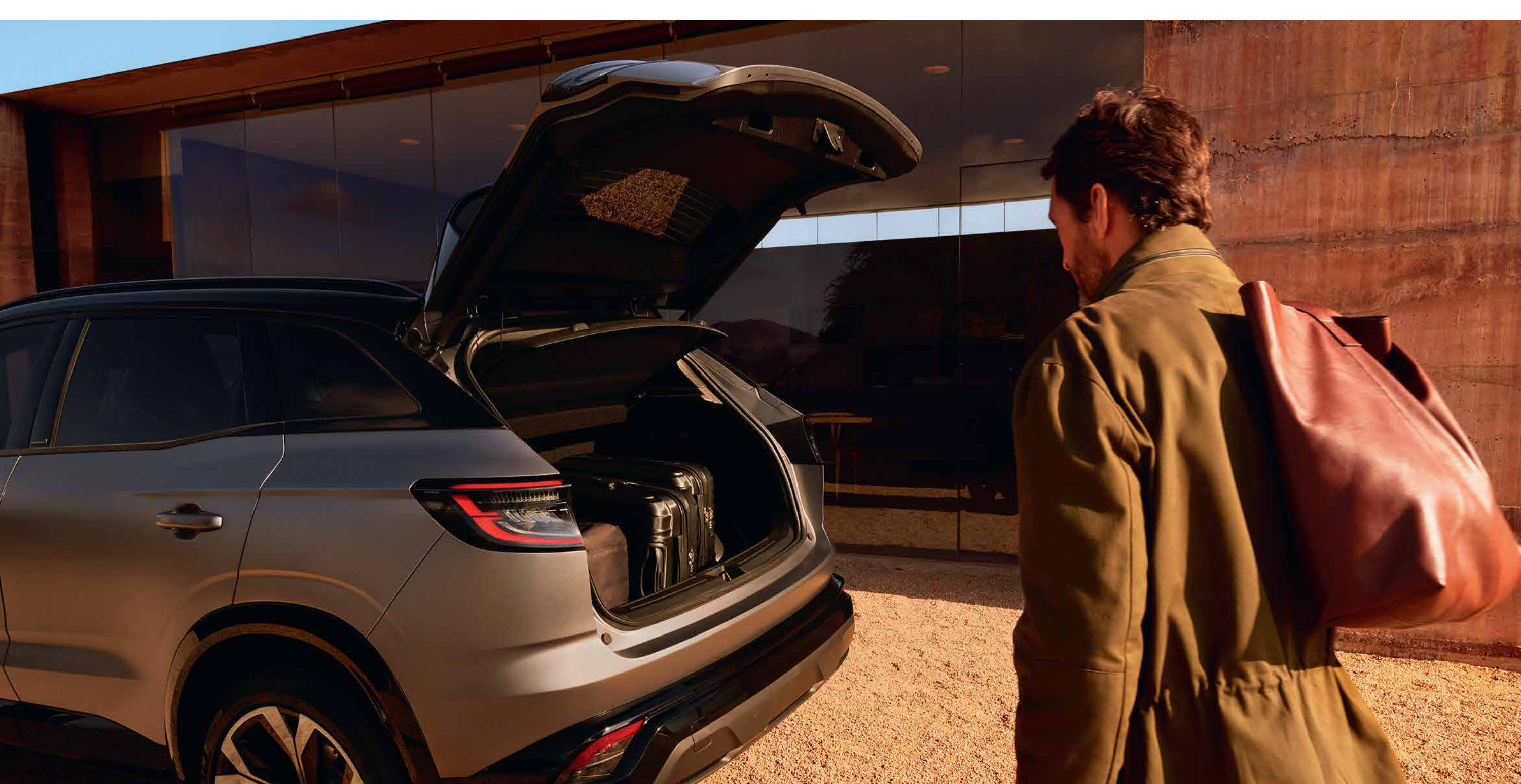

моторизираниот капак за багажниот простор се отвора автоматски, кога ќе ја замавнете ногата под задниот браник.

Ергономскиот лизгачки потпирач за рака го олеснува користењето на 12-инчниот openR екран.

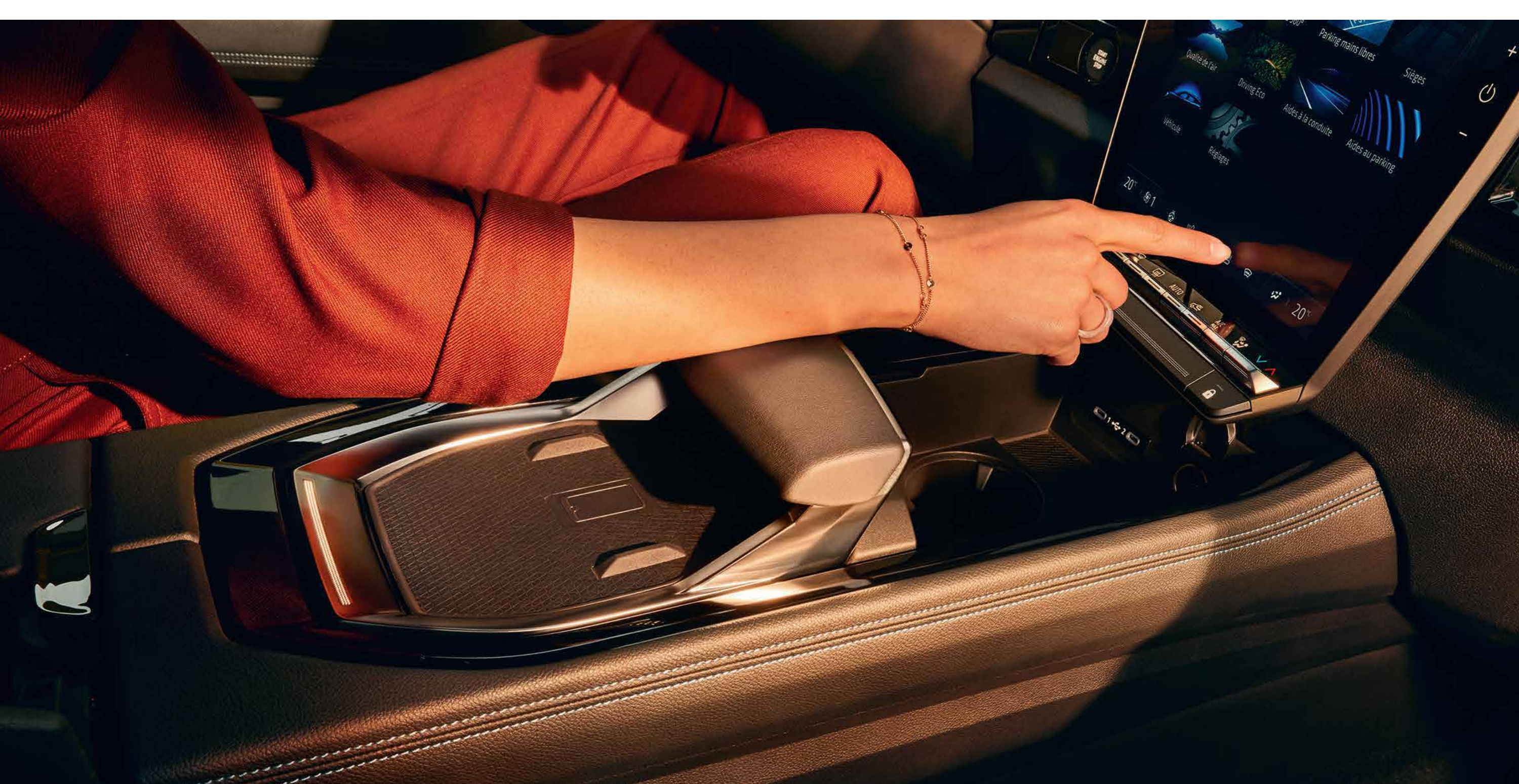

потпирач за раце и безжичен полнач за паметни телефони

(1) во зависност од верзијата  
(2) според нормата VDA

# 27 напредни системи за помош при возење

## Новиот целосен хибрид на Renault Austral E-Tech има 27 напредни и иновативни системи за помош при возење

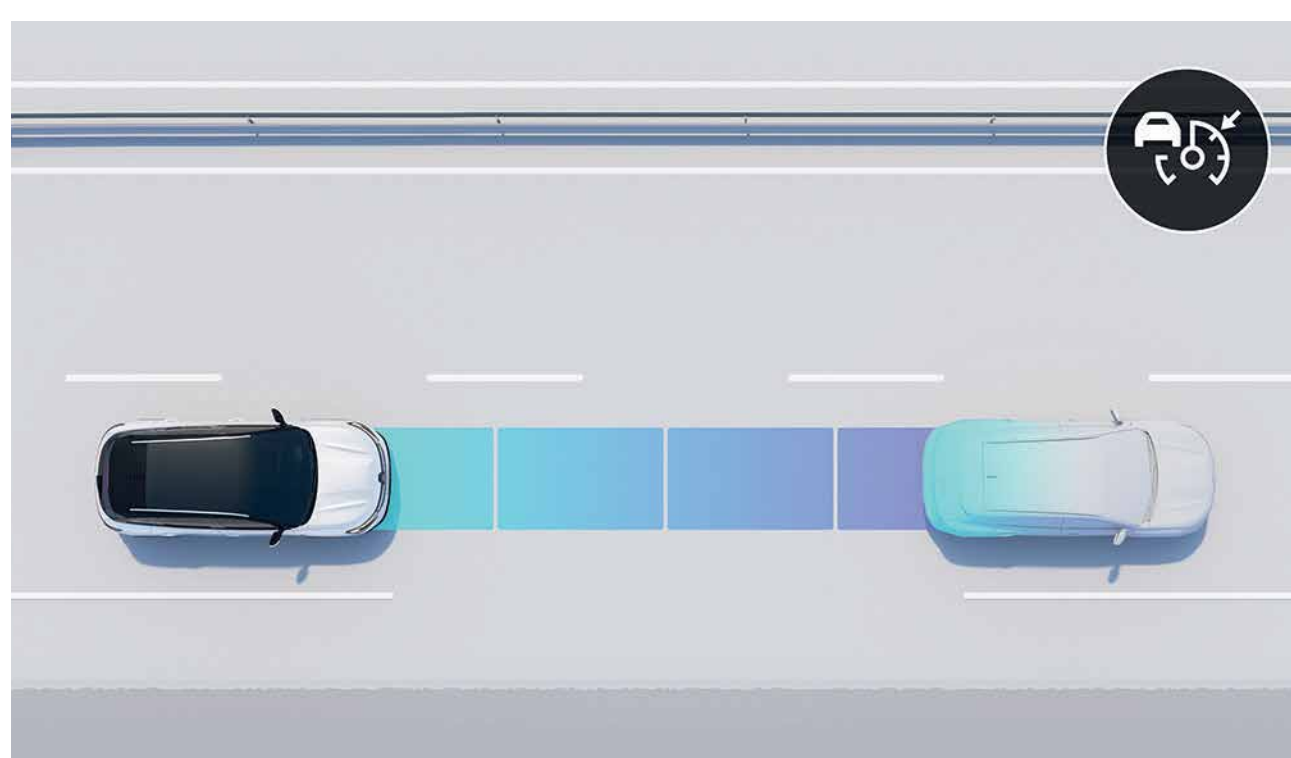

### адаптивен темпомат

Овој систем одржува безбедно растојание од возилото напред. Успорува кога ќе се приближите премногу до друго возило и повторно забрзува кога патот ќе се расчисти.



### Matrix LED Vision фарови

Системот автоматски го прилагодува светлосниот зрак на временските услови, што го спречува отсјајот и ја подобрува видливоста ноќе.



### автоматско итно сопирање при возење наназад

Системот ги препознава препреките при возење назад и автоматски го запира возилото во случај на опасност.

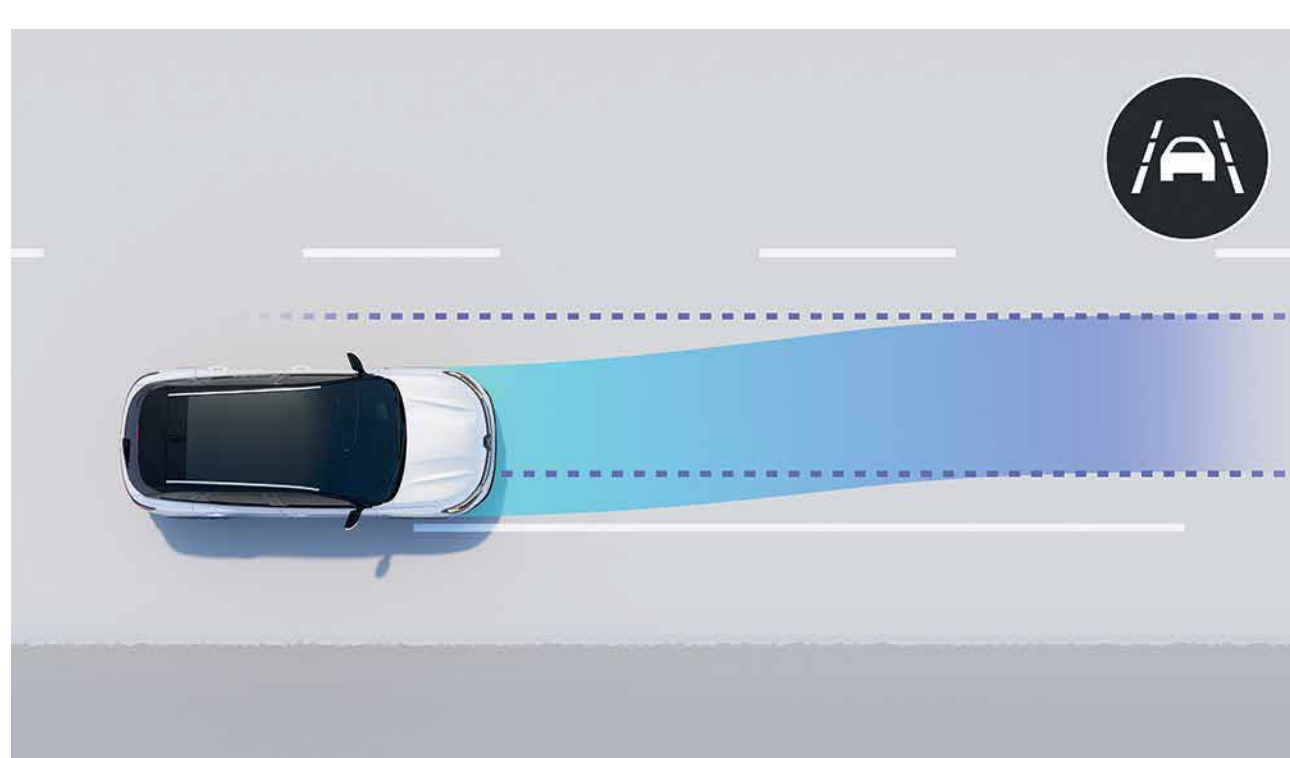

### систем за задржување на возила на сообраќајна лента

Го коригира вртењето на управувачот и го враќа возилото во центарот на сообраќајната лента во случај на отстапување од лентата без вклучување на покажувачите на насоката.

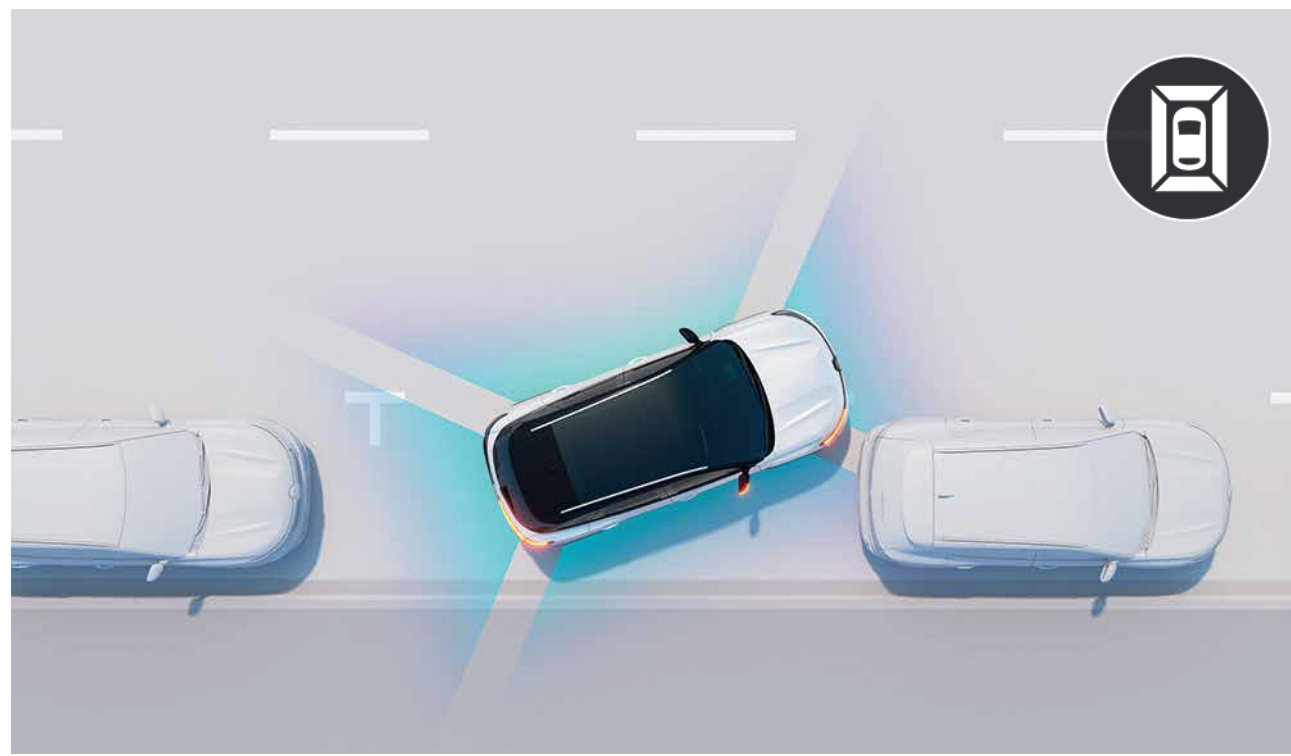

### 3D камера со поглед од 360 степени

Четири камери со поглед од 360 степени на околината на возилото ви помагаат да маневрирате уште полесно.

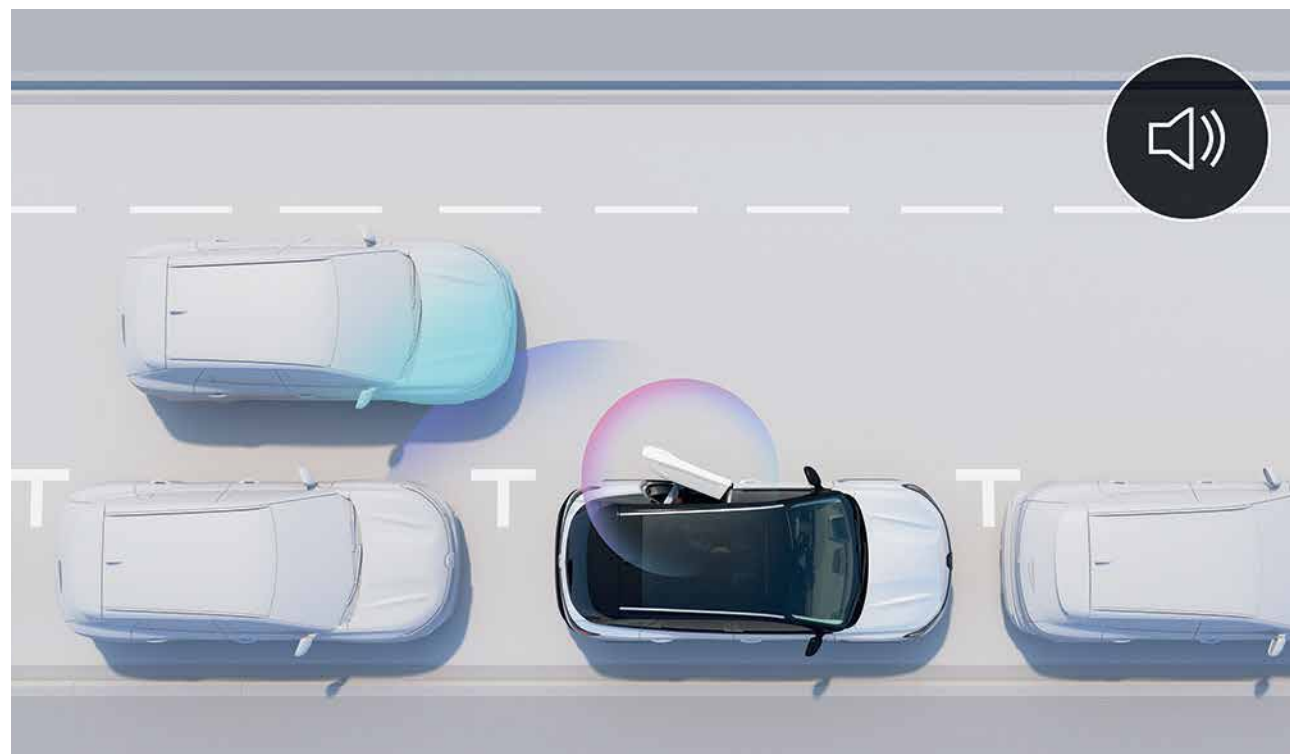

### систем за безбедно излегување на патниците

Системот ве предупредува кога се обидувате да ја отворите вратата додека возилото се приближува одзади.

### возење

- помош при тргнување по нагорнина
- 9,3-инчен head-up дисплеј
- помош во одржувањето на безбедносното растојание
- ограничувач на брзина
- темпомат
- напредно прилагодување на брзината на возење

### паркинг

- задни сензори за паркирање
- предни сензори за паркирање
- странични сензори за паркирање
- 3D камера со поглед од 360 степени
- камера за возење на назад
- паркинг без користење на раце <sup>(1)</sup>

### осветлување

- Matrix LED Vision фарови
- автоматско активирање на долгите/долните светла
- адаптивни предни светла
- приспособливи LED Vision (со вградени светла за магла)

### безбедноста

- предупредување за ненамерно менување сообраќајни ленти
- предупредување за излез од сообраќајна лента
- систем за одржување на возилото во центарот на сообраќајната лента
- предупредување на возилото во мртва точка
- систем за итно сопирање со помош при возење низ раскрсници
- автоматско итно сопирање при возење наназад
- автоматско итно сопирање на меѓуградски/приградски патишта со функција за препознавање велосипедисти и пешаци
- предупредување кога се повлекувате од паркинг простор
- систем за спречување на напуштање лента во случај на претекнување
- препознавање на сообраќајни знаци
- систем за безбедно излегување на патниците
- систем за откривање на замор на возачот

(1) наскоро достапен за целосната хибридна верзија E-Tech

## 07. персонализација

# боја



бела glacier <sup>(1)</sup> (m)



црвена flame <sup>(2)</sup> (mb)



бисерно бела glossy <sup>(2)</sup> (b)



црна starry (mb)



сина iron (mb)



сива schist (mb)



сива schist (s)<sup>(3)</sup>

- b: бисерна боја  
s: полусјајна боја  
m: мат слој  
mb: метална боја
- (1) Во esprit Alpine и iconic верзија.  
Не е достапно во комбинација со звездено црн кров.
- (2) Не е достапно за верзијата equilibre.
- (3) Достапно само во верзијата esprit Alpine. Фотографиите се симболични.

# ВНАТРЕШНОСТ



## equilibre

- Маха алуминиумски фелни од 17 инчи
- Аудио систем Arkamys со осум звучници
- мултимедијален систем openR линк со 9-инчен екран:  
поврзан мултимедијален систем со вградено радио и без навигација



## techno (equilibre +)

- адаптабилни LED Vision фарови (со вградени светла за магла)
- 19-инчни алуминиумски фелни од црн Komah, дијамантски исечени
- лизгачка задна клупа која може да се помести за 16 cm
- openR link 12" систем со звучен систем Arkamys Auditorium, навигација и услуги на Google



## techno esprit Alpine (techno +)

- 20-инчни Dayton, дијамантски исечени црни алуминиумски фелни со "пепел-сива" завршница
- ѕвездено црн покрив



## iconic esprit alpine (iconic +)

- 20-инчни бандажи со црн Dayton, дијамантски исечен со "пепел - сива" завршница
- тапацир во комбинација од ткаенина од карбонски влакна и Alcantara со сини шевови
- моторизирана задна врата

Google, Google Assistant, Google Play и Google Maps се заштитни брендови на Google LLC.

## 07. персонализација

# навлаки/тапаџир



темно сив тапаџир од ткаенина <sup>(1)</sup>



тапаџир во комбинација од вештачка кожа и сива ткаенина <sup>(2)</sup>



тапаџир во комбинација од ткаенина од карбонски влакна и Alcantara® со сини детали <sup>(3)</sup>

(1) достапен како стандард во верзијата *equilibre*

(2) достапен сериски во *techno*

(3) достапен како стандард во *esprit Alpine* верзијата

# фелни



17 инчи алуминиумски Маџа фелни <sup>(1)</sup>



19-инчни алуминиумски фелни со црн Komah дијамант <sup>(2)</sup>



20-инчни Dayton дијамантски исечени фелни од црна легура со "пепел - сива" завршница <sup>(3)</sup>

(1) сериски достапен во верзијата *equilibre*

(2) сериски достапен во *techno* верзија

(3) сериски достапен во *esprit Alpine* верзијата

## дополнителна опрема



### пакети за персонализирање на надворешноста

Персонализирајте ја надворешноста на вашето возило со еден од четирите пакети во боја: темно сива (ефект на јаглородни влакна), златна, светло сива и металик мат сива боја.



### кровна кутија Renault nouvelR

Дали се подготвувате да патувате со семејството или пријателите? Можете лесно да складираате дополнителен товар во кровната кутија на Renault nouvelR со капацитет од 380, 480 и 630 литри!



### електрична кука на влечење

Целосно електричното извлекување на влечната кука автоматски се продолжува со едноставно притискање на копче во багажниот простор. Кога не се користи, можете целосно да го повлечете за само неколку секунди, така што нема да го расипе изгледот на вашето возило.



### странични скалички

Нагласете го робусниот изглед на новиот Renault Austral со избирање странични скалички кои го олеснуваат пристапот до опремата на кровот и ја штитат каросеријата од секојдневните удари.

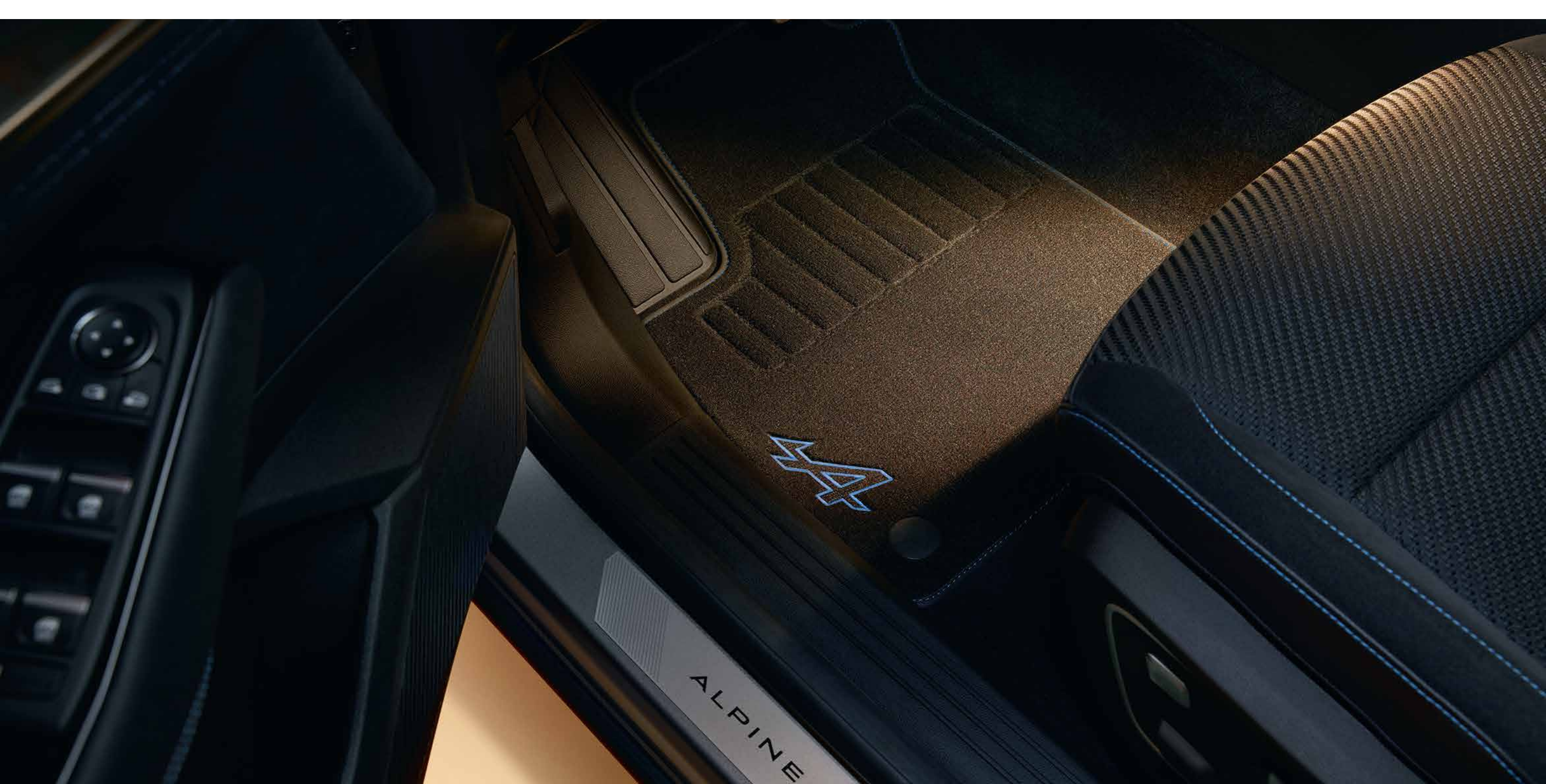

### текстилни теписи Esprit Alpine

Ви стојат на располагање голем број теписи кои ефикасно го штитат патничкиот простор на возилото. Нагласете го дефинитивно спортскиот карактер на вашето возило избирајќи ексклузивни теписи од esprit Alpine.



## 07. персонализација

# МОТОРИ

**E-Tech целосен хибрид моќност  
200 KS**

**благ хибрид со 160 KS, со автоматски  
менувач**

**mild hybrid  
140 ch**

### гориво

целосен хибрид  
+ безоловен бензин

безоловен бензин (E10)

### максимална моќност во kW EEC (KS) при вртежи во минута

96 kW при 4500 вртежи во минута  
(важи само за термички мотор)

116 kW при 5250 до 5500 вртежи во минута

103 kW при 4500 до 5750  
вртежи во минута

### максимален вртежен момент (Nm EEC) при вртежи во минута

205 Nm при 1750 вртежи во минута

270 Nm при 1800  
до 3750 вртежи во минута

260 Nm на 1750 година до  
3500 вртежи во минута

### батерии

литиум-јон

### изведба

### максимална брзина (км/ч)

175

### 0 - 100 km/h (s)

8,4

9,7

10,7

# Димензија и капацитет

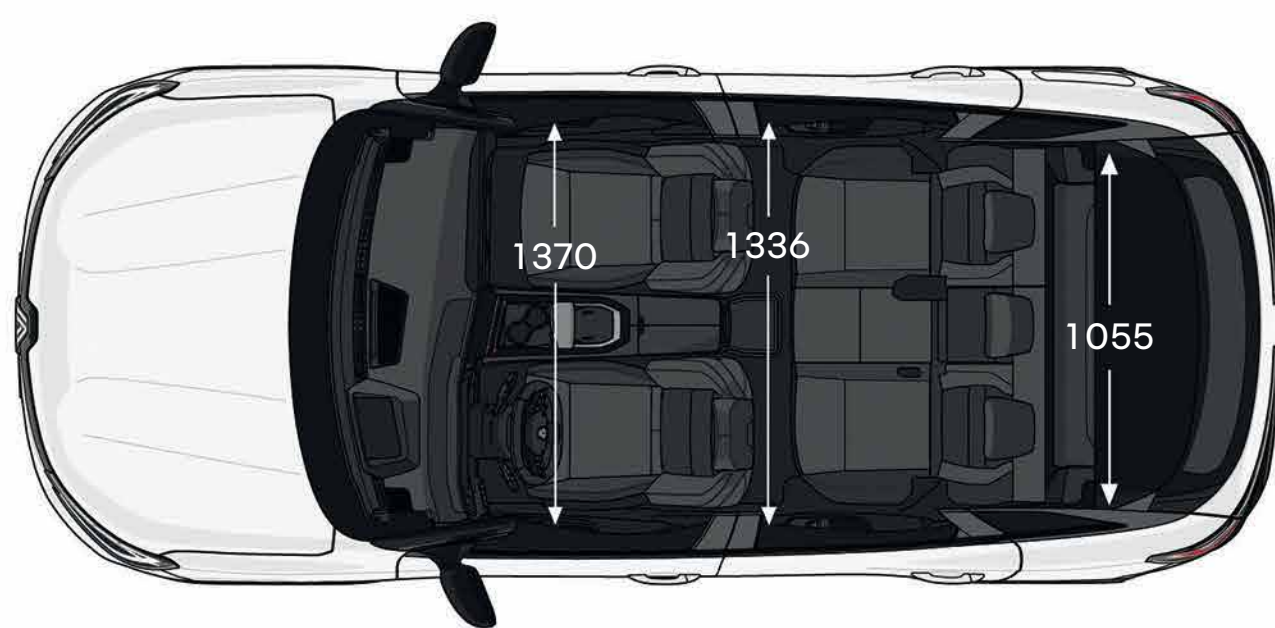
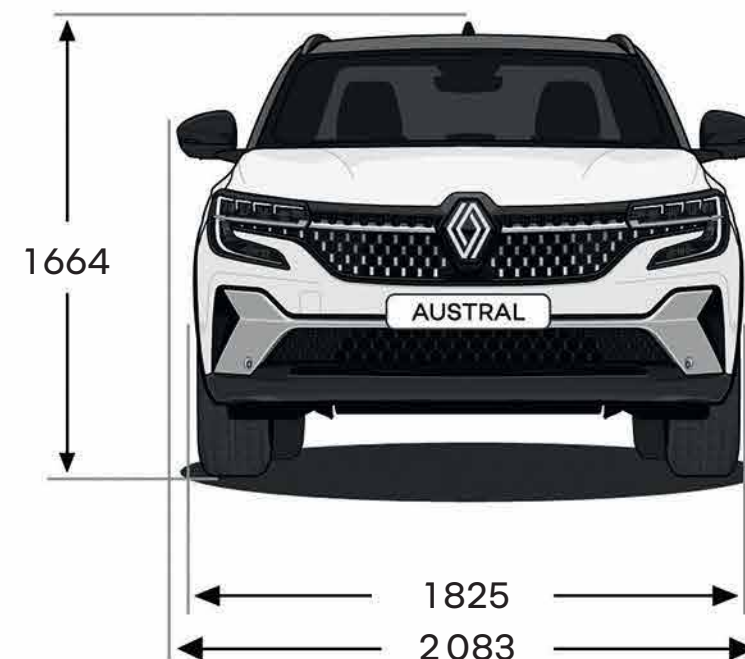
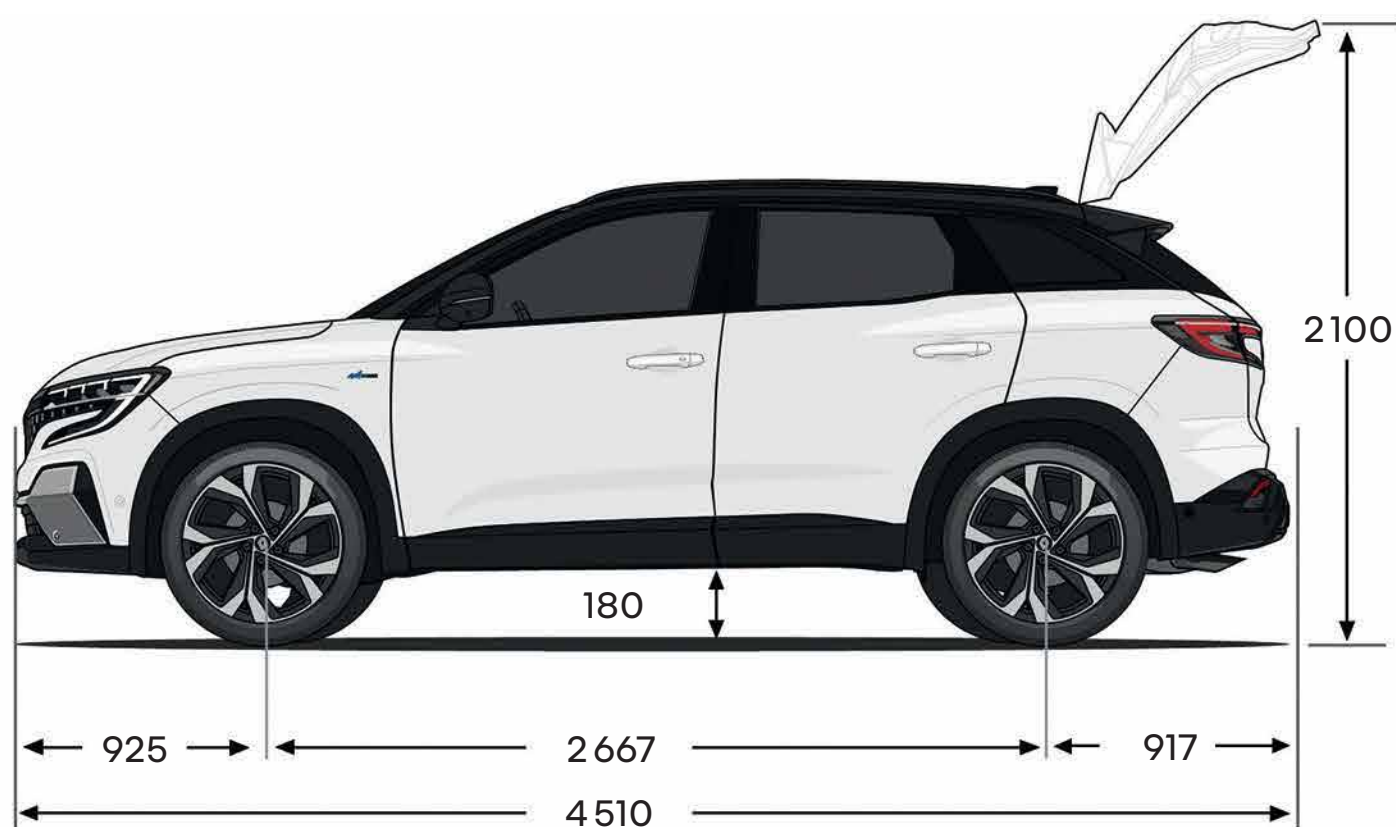

Димензија во mm

волумен на багажниот простор (dm <sup>3</sup> vda)	благ хибрид	Е-Tech целосен хибрид
со фиксирана задна клупа	500	430
со лизгачка задна клупа што може да биде поместена за 16cm	до 575	до 555
максимална јачина на звук со преклопена задната клупа	1525	1455



Потрошувачка со комбинирано возење: 4,6 – 6,6 l/100 km. Емисии на CO<sub>2</sub>: 104 – 148 g/km.

Поради последиците од глобалниот недостиг на полупроводници, дел од опремата прикажана во оваа брошура моментално е недостапна. Ова вклучува, меѓу другото, информативен екран од 10 инчи со инструменти и дисплеј за навигација, безжично полнење на паметни телефони и поврзана навигација. Во сегашните услови, тешко е да се предвиди достапноста на специфичните елементи на опремата, кои можеби не можат да се добијат во конкретниот случај поради глобалниот недостиг на полупроводници. За најновите информации, обратете се до најблискиот овластен концесионер.

Направени се сите напори за да се осигура дека содржината на овој материјал е точна и ажурирана во моментот на печатење. Овој документ се заснова на возила или прототипови за претпроизводство. Во согласност со својата политика за постојано подобрување на производот, Renault го задржува правото да ги промени карактеристиките на возилото и додатоците опишани и презентирани во оваа брошура во секое време. За овие измени се известени концесионерите на Рено во најкраток можен рок. Во зависност од земјата на комерцијализација на возилото, верзиите може да се разликуваат, а некои делови од опремата не се достапни (стандардна, опционална или како дополнителна опрема). За најновите информации, обратете се до најблискиот овластен концесионер. Поради техничките ограничувања при печатењето, боите во каталогот може да се разликуваат од вистинските бои на каросеријата или од материјалите за внатрешни украси. Сите права се задржани. Забранета е секаква репродукција на овој материјал, во целост или делумно, во каква било форма и на кој било начин без писмена дозвола од Renault.

Publicis - фото автори: C. Violet, F. Schlosser, S. Staub.  
renault.mk Скопје Северна Македонија, февруари 2023 година.

